

Bestell-/Anforderungsformular

Fräsaufnahmen in Sonderausführung

Anfrage-Nr./Bestell-Nr.: _____ Datum: _____

Firma: _____

Anschrift: _____

Abteilung: _____ Sachbearbeiter: _____

Telefon: _____ Fax: _____ E-Mail: _____

Aufnahme für Aufsteckfräser

<input type="text"/>	Gewünschter Liefertermin	<input type="text"/>	Winkel	Oberflächenbehandlung	<input type="text"/>	Nickel	<input type="text"/>	brüniert
----------------------	--------------------------	----------------------	--------	-----------------------	----------------------	--------	----------------------	----------

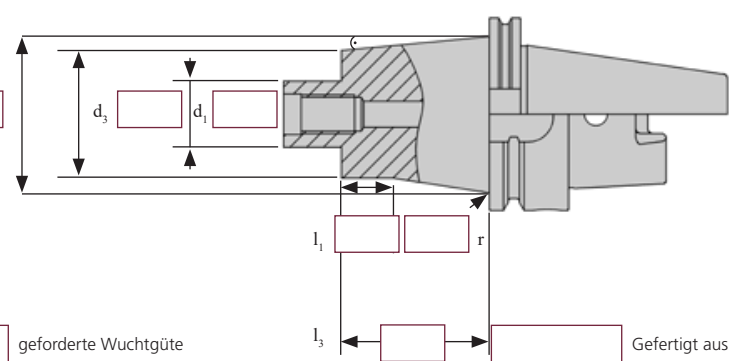

<input type="text"/>	HRC	<input type="text"/>	SK	<input type="text"/>	(Größe)	<input type="text"/>	(DIN)
<input type="text"/>	Stück	<input type="text"/>	HSK	<input type="text"/>	(Größe)	<input type="text"/>	(Form)
<input type="text"/>	geforderte Wuchtgüte	<input type="text"/>	<input type="text"/>	Kühlmittelzufuhr	<input type="text"/>	Mittenbohrung	<input type="text"/>
<input type="text"/>		<input type="text"/>	<input type="text"/>	Gefertigt aus Material	<input type="text"/>	durch den Aufnahmenbund	

Hinweis: Für zylindrische Ausführung bitte d3 = d4 ausfüllen. 4 Kalenderwochen Lieferzeitverkürzung bei brüniertem Oberfläche.

Innendienst: _____ Außendienst: _____