

# Berstell-/Anforderungsformular

## Fräsaufnahmen in Sonderausführung

Kontaktdaten

### Aufnahme für Einschraubfräser

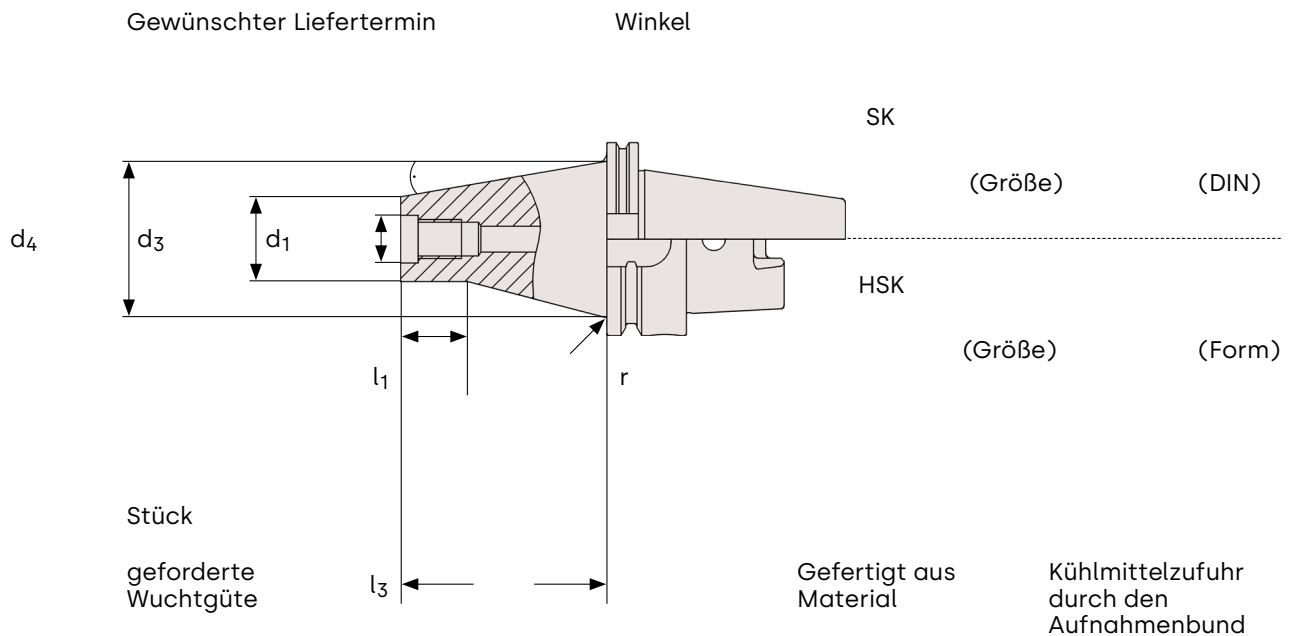

Hinweis: Für zylindrische Ausführung bitte  $d_3 = d_4$  ausfüllen.